

Styrets sammensetning i 2004

Ole Haugum, leder
Marit Kleven, nestleder
Per-Inge Løvold, sekretær
Kåre Haugen, kasserer
Astrid Grendstad, styremedlem

Varamedlemmer:
Ole Bromseth
Randi Berg
Øivind Solberg

Tider kommer og tider går, heter det. Det føles som klokka går fortere i vår tid. Synsinntrykkene blir så mange at det blir vanskelig å vite hva som har vært eller er av historisk verdi. Så langt har det gått bra, - så vil tiden vise.

Har det så skjedd noe konstruktivt i laget siste år? Styret vil absolutt si et ja til dette. Mange medlemmer har nedlagt et stort arbeid for fellesskapet. Et solid grunnlag for dette ble lagt da vi forrige høst fikk etablert et leieforhold med Klæbu kommune. Dette besto av kontorer, lager og sikkerhetshvelv som befinner seg på Halset. Dette har gitt - og vil gi oss - nesten uvurderlig grunnlag for aktiv drift.

Ansvar for bygdemuséet, Årsskrift, bildesamling og kulturhistoriske møter og vandring gjennom hele året, krever et fast sted å være og engasjerer mye folk. Skal vi fortsatt ta vare på alle historiske gjenstander vi har og vil få, så kreves det et utstrakt og mer forpliktende samarbeid med kommunen som eier. Det gjelder både arkivering, vedlikehold og økonomisk ansvar. Dette har vi tatt kontakt om, og forhandlinger er igang.

Noe av vår virksomhet kan nevnes: Flere historiske/kulturelle medlemsmøter med ulike emner og tema har skjedd. Mye sang og musikk krydrer innholdet og gir meget godt oppmøte. "Vårvandring på gjengrodde stier", skjedde i juni. Tur/retur Bostad - Stavlund - Digre i Bratsberg med kaffe på Bostadflata var interessant for mange. En stor begivenhet skjedde en dag i Kulturuka. Etter flere års stort sett frivillig arbeid, ble den historiske vandring og mosjonsløypa "Sjå Sjøbygda" åpnet. Den går fra bygdemuséet, forbi "Tomtan" - Bjørklia - Nettet og helt frem til grenda Dragsten i Selbu. God deltakelse.

St. Hans-aften på Bygdemuséet Teigen tar til å bli et årlig arrangement som folk merker seg. De siste år har det vært et allsidig program og aktiviteter som har samlet cirka 300 besøkende.

Muséet på Teigen administreres og drives av et underliggende styre. De nedlegger et stort og allsidig arbeid. Det holdes åpent hver helg fra juni og ut august med omvisning og kaffesalg.

Museumsdagen i Kulturuka har i år utvidet til et samarbeid mellom kommunens lag og organisasjoner.

Museumsstyret som ledet dette foretaket, er veldig spent på om denne dagen i Kulturuka kan utvikles til noe mer. Årsskriftet ledes av en redaksjonskomité, som samler stoff gjennom hele året, som senere blir til et blad mot juleden.

Vi har også en kalender hvert år som er meget godt mottatt. En egen komite arbeider med denne.

Fotokomiteén arbeider jevnt og trutt med stadig oppdagede gamle bilder. Alt ferdig materiale ligger til gjennomsyn på biblioteket.

Vi har over tid støttet arbeidet med å få satt opp en skikkelig orienteringstavle ved Hyttfossen dam. Den lokale velforening har de siste to år - med god hjelp av medlemmer i historielaget - arbeidet med å ta vare på historikken av Hyttfossen som det store nærings- og industristed mellom 1670-årene og frem til 1936. Dette ble markert med en tilstelning i september.

Den årlige bussturen for medlemmer gikk av stabelen i september med Røros som endemål. En meget fin tur.

Denne kavalkaden over tiltak og virksomhet viser noe av det vi holder på med. Kanskje er det riktig å vekke interessen hos flere til å være med på å ta vare på vår historiske kulturarv. Til beste for alle i vår kjære kommune.

Jeg retter en stor takk til alle medlemmer om støtter oss med kontingent og annen hjelp. Det samme til næringslivets annonsører og spesielt Klæbu Sparebank for årlig økonomisk støtte.

Takk til alle tillitsvalgte i laget som tar verv, og dermed tilsammen danner en helhet.

En spesiell takk til alle utenbygds medlemmer. Dere får dette bladet tilbudt gratis, og dette utgjør nesten årskontingenten.

Mange kjøper bladet i løssalg, og er dermed med og støtter Historielaget økonomisk.

Håper årets Årsskrift er til glede og berikelse for alle lesere.

Klæbu i oktober
Med hilsen Ole Haugum, leder

INNHOLD:

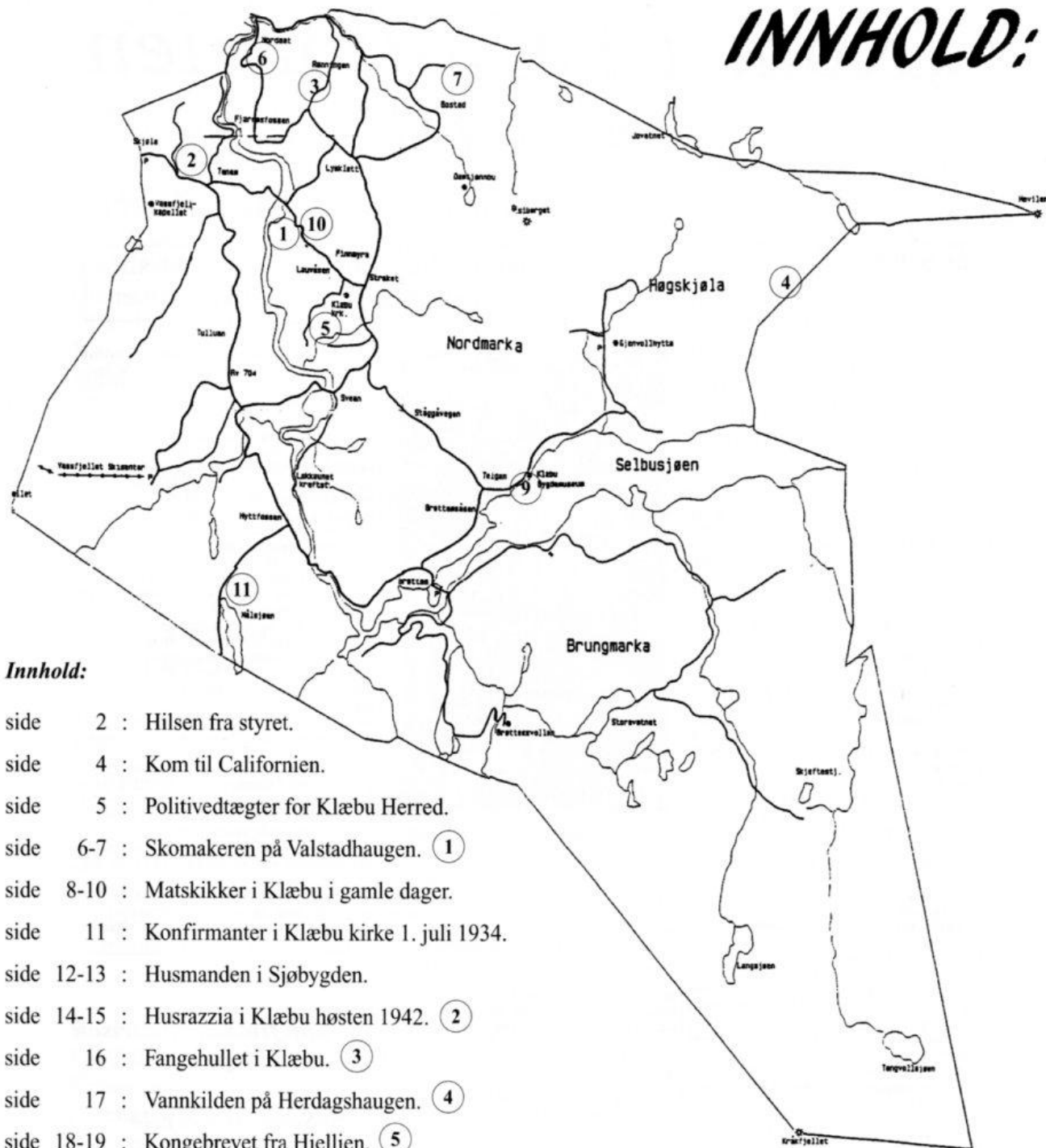

Innhold:

- side 2 : Hilsen fra styret.
- side 4 : Kom til Californien.
- side 5 : Politivedtægter for Klæbu Herred.
- side 6-7 : Skomakeren på Valstadhaugen. ①
- side 8-10 : Matskikker i Klæbu i gamle dager.
- side 11 : Konfirmanter i Klæbu kirke 1. juli 1934.
- side 12-13 : Husmanden i Sjøbygden.
- side 14-15 : Husrazzia i Klæbu høsten 1942. ②
- side 16 : Fangehullet i Klæbu. ③
- side 17 : Vannkilden på Herdagshaugen. ④
- side 18-19 : Kongebrevet fra Hjellien. ⑤
- side 20-21 : Guttedager ved Fjæremssåsen i 1940/50-årene. ⑥
- side 22 : Klæbu Mannskor.
- side 24-25 : Vårvandring på gjengrodde stier. ⑦
- side 27 : Ola Østhus forteller om en litt tragisk hendelse fra sin ungdomstid. ⑧
- side 29 : St.Hansaften 2004. ⑨
- side 30 : Johan Olsen Engum sitt veiproblem.
- side 32 : Humlehager i Klæbu. ⑩
- side 33 : Skolens regler i gamle dager.

Forsidebildet: Kongebrevet fra Hjellien.

Baksidebildet: Kongsberg militæriffler.
Klaus Grendstad. ⑪

Redaksjonskomité:

Hans Henrik Solheim redaktør

Marit Kleven
Astrid Grendstad

Aid Sæter
Ragnar Thesen

„Kom til Californien og spis frukt i skyggen!”

Kjære Serine!

Nei, nå må du komme til Californien, du også. Her er deilig, kan du tro. Hadde du vært her kunne du bare sitte i skygger og spise frukt. Og her er mye penger å tjene. Du kan stable opp dollarbunker på et blunk. Ja, kom nå over til Californien, og jeg skal sende billett til deg —

Unge Serine satt på stuetrappa på Nedre Halseth i Klebu og leste brevet fra venninnen som var reist over til California, og som nå skret så over alle grenser over hvor storartet det var der ved Stillehavet, og hvor lett-vint det var å tjene penger. Og Serine regnet ut hva dollarene ville blitt til i kroner, og fant ut at på et år eller to kunne hun tjene seg opp en liten formue. Og så kunne hun snu nesene mot heimlandet igjen.

Det ble 39 år i stedenfor 2.

Og Serine reiste. Men først nå etter 39 år ser hun heimbygda igjen. Nå er hun 72 år gammel, og skulle hun noen gang få høve til å se igjen heimen og slekta si i Klebu, så måtte det skje nå.

— Well, Amerika er bra, der er muligheter for alle. Og har du helse og krefter til å henge i kan du tjene penger og ha det nokså bra. Men du får ingenting uten slit, og slit og atter slit, sier Serine Lindrose, som hun nå heter, da vi hilste på henne på Aune gård i Klebu, der hun f. t. bor hos sin søster.

Fru Lindrose snakker uforfalsket «klebygg», og er det et eller annet ord hun ikke husker, spør hun på med engelsk.

— Well, det ble ikke bare å sitte i skyggen og spise frukt. you know. Og ikke var det så flott hos min venninn: som hun selv hadde fortalt heller. Hun var gift med en fruktfarmer og den lille leiligheten de bodde i var vegg i vegg med hestestallen på farmen. Jeg arbeidet på denne farmen i 3 år, og så ble jeg gift med en norsk fruktfarmer i Sandjoushien Valley, California.

Det skulle vise seg at det var ikke gjort i en håndvending å legge seg opp penger slik at hun kunne reise tilbake til Norge så fort. Det ble seigt arbeid fra morgen til kveld på fruktfarmen i stekende sol, opp til 50 varmegrader. Og visstnok kunne de ta seg en pust i strevet og sitte i skyggen med en bite frukt. Men arbeidet krevet nøyaktighet, og ryggen ble støl og stiv når kvelden kom.

«Lønning» en gang i året.

Fru Lindrose gir oss et lite innblikk i hvordan det foregår på en fruktfarm, og vi forstår at det ligger nye arbeid bak en kg rosiner i ferdig stand. Farmen som hun og hennes mann drev var på 40 acres og kunne i normale tider gi såpass utbytte til familien på 5 medlemmer kunne leve i ganske gode kår. Men det var «lønning» bare en gang i året — om høsten når frukten ble solgt. Og var en uforstandig og brukte for mye de første månedene, stod en oppradd til neste innhøstning kom. Ellers hadde de en «familieku» og to hester, noen høns og en gris. Så helt «sveltihel» ble det da ikke selv om pengene skulle være oppbrukt.

Det var

et hektisk og intenst arbeid

mens innhøstinga pågikk, forteller fru Lindrose. Det var et veldig arbeid å

skrev venninnen til Serine i Klæbu.

Men sollandet bød tørst og fremst på slit. På besøk i heimbygda etter 39 års fravær.



Fru Lindrose sammen med 2 av barnebarna.

dele opp fersknene, legge de til tork i sola og passe å ta dem inn om kvelden. Det måtte ikke komme dogg eller en regnsdråpe på dem. Det samme gjaldt vindruene som ble tørket til rosiner. Heldigvis regnet det sjelden. Men det hendte at høsten slo feil etter et helt års strev og slit på farmen, og rosineene måtte selges til grisemat. Og selv om grisene nok fant ut at rosiner var spisendes kost, var det ingen lønnsom affære for farmeren å selge de på den måten.

Fra «gård og grunn» uten en cent i lommen.

Etter forrige verdenskrig opplevet fruktdyrkerne et økonomisk krakk. Og mange var det som måtte gå i fra eiendommen sin uten en cent i lommen etter en menneskealders slit. Bankene lånte ut penger mot pant i eiendommen, men når prisene holdt seg urimelig lave år etter år — det var en gang bare 6 øre for et kg rosiner, — så vokste gjelden over hodet på farmerne og banken overtok eiendommen.

Slik gikk det også for familien Lindrose. De måtte flytte til byen. Kanskje var det skuffelsen over å måtte gi opp et arbeid som han selv hadde grunnlagt og slitt med gjennom så mange år som tok knekken på herr Lindrose. Han døde før de flyttet fra heimen sin. Og så stod fru Lindrose alene igjen med 3 uforsørgede barn. Den minste var 7 år og den eldste 12.

— Henge i må du . . .

— Well, her hjemme har du slekt-

ninger og venner som hjelper i nedens stund. Der borte må du klare deg sjøl. Å du, jeg har arbeidd hardt, sier fru Lindrose. Mye hardere enn jeg gjorde noen gang har hjemme.

Og nå tok fru Lindrose fatt med vask og stryking. Barna fikk sin utdanning, og hun kjøpte eget hus. Nå har fru Lindrose post på et universitetsbibliotek hvor hun tørker støv av bøker og ordner i hyllene. Selv for en 72-åring er det ikke vanskelig å få arbeid i Amerika. Men henge i må du.

— Skulle du ikke ha lyst til å slå deg til ro her nå og være blant slekt og venner på dine gamle dager? spør vi fru Lindrose.

— No, No, jeg har barn og barnebarn der borte som venter på meg. Og jeg har mitt arbeid. Hva skulle en 72-åring ta seg til med her i Klebu? Well, det er hyggelig å være her på besøk, men jeg foretrekker Amerika likevel. — Det e' lite meir å ta seg te' med der, sjurdu, sier hun på ekte trøndersk.

Vi forstår at selv på sine gamle dager har fru Lindrose liten tid til å sitte i skyggen og spise frukt. Det ble litt annerledes enn venninnen forestilte henne. Men, — well, jeg angrer ikke at jeg reiste til Amerika. Der er plass for alle, og det er alltid noe å ta seg te' med, sier hun og smiler.

Og til våren drar fru Lindrose tilbake til «det skønne Californien».

Rast.

Klipp fra Adresseavisen i 1949:

Serine Halset f. 1877,
var fra gården
nedre Halseth.

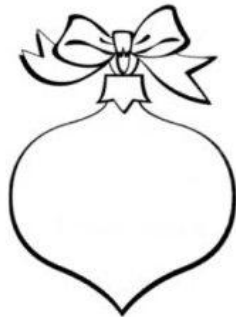

POLITIVEDTÆGTER

for Klæbu Herred

§ 1. Paa offentlig Vei, hvorunder i denne Vedtægt er indbefattet enhver Vei eller Adkomst, som er aaben for almindelig Færdsel, maa Opløb eller Sammenstimlen af Folk ikke finde Sted. Heller ikke maa paa offentlig Vei eller i dens umiddelbare Nærhed foregaa Slagsmaal eller anden larmende, voldsom eller fornærmelig Adferd, hvorved Veifarende forulempes.

§ 2. Uden fyldestgjørende Grund maa ingen banke paa anden Mands Port, Dør, Vindu eller Væg eller i eller udenfor anden Mands Bolig foretage andre Handlinger, hvorved Beboerne forstyrres, forulempes eller skræmmes.

§ 3. Ved Mineringsarbejder saavel som ved Omgang med Skydevaaben paa eller i Nærheden af offentlig Vei eller i Nærheden af beboet Hus, maa tilbørlig Forsigtighed iagttages. Skydning paa eller over offentlig Vei er forbudt.

§ 4. Uvorren Kjørsel eller Riden paa offentlig Vei maa ikke finde Sted. Kjelkerending mod eller forbi en paa Veien Kjørende eller Ridende er ligeledes forbudt.

§ 5. Ingen maa paa offentlig Vei vise nogen forargelig eller uanstændig Opførsel ved Ord eller Lader.

§ 6. Hunde som viser sig glubske eller bidske eller har den Vane at forulæmpe Mennesker eller Heste ved at fare imod dem og gjø ad dem, skal Eierne, efter Lensmandens nærmere Bestemmelse, holde bundne eller forsynede med forsvarlig Mundkurv.

§ 7. Det er forbudt at lade olme Oxer eller andre for den personlige Sikkerhed farlige Dyr gaa løse i uindhegnet til offentlig Vei stødende Havnegang eller i Indhegning ved offentlig Vei, medmindre Indhegningen er forsynet med saa høit og stærkt Gjærde, at Dyrene ikke kan trænge igjennem eller springe over.

§ 8. Det er forbudt at flytte, borttage, skjære, ride i, skrive, male eller tegne paa, bøie, løsrive eller paa anden Maade beskadige eller besudle Indretninger eller Gjenstande til offentlig Nytte eller Prydelse, saasom Træplantninger, Stakitter, Rækværk, Stabbestene, Veistolper osv.

§ 9. Offentlig Sammenkomst til Afholdelse af Dans, Kortspil eller anden Lystighed maa ikke finde Sted uden forudgående Anmeldelse til Lensmanden, som har at paabyde deres Ophør Kl. 12 Aften.

§ 10. Ingen maa holde offentlig Maskerade, Sangerhus, Karussel eller give offentlige Konserter, Forestillinger eller Forevisninger af noget Slags uden tilladelse af Lensmanden. For Tilladelsen erlægges forskudsvis til Herredskassen en Afgift fra 2 – to – til 20 – tyve – Kroner efter Lensmandens nærmere Bestemmelse for hver Dag eller Aften, Tilladelsen gjælder. Med Bifald af Formandskabet kan Lensmanden for enkelte Tilfælder eftergive Afgiften.

§ 11. Overtrædelse af nærværende Vedtæchter paatales af det Offentlige som Politisag og bliver, saafremt Tilfældet ikke gaar ind under noget strængere Straffebud, at anse med Bøder fra 2 – to – til 800 – otte hundrede – Kroner, der tilfalder Herredskassen.

Ifølge kgl. Resolution af 30te Juni 1900 er foranstaaende Vedtæchter approberet.

K l æ b u F o r m a n d s k a b, 30te Juli 1900.

O. Aune

Lærer i Klæbu

Skomakeren på Valstadhaugen

Av Ingebjørg Forsberg

Skomaker Ole Olaussen Valstad var født i Verdal i 1848. Takket være et brev som klæbupresten Riiser fikk i 1919, får vi vite litt mer om hans liv før han kom hit til bygda. Brevet er ført i pennen av en kirkesanger Kristvik fra Molde, som skriver for "Skomaker og broder Konrad Olsen Karlvik, herhos, som har bedt mig gjøre en forespørsel ang. hans far som han mener skal vær bosatt i Klæbu, om han lever ennu, og hvordan det i tilfelle er med ham."

Kirkesangeren opplyser at mannen som etterlyses heter Ole Olaussen Valstad og bør være i 70-årsalderen. Videre at han var skomakerlærling i Kristiansund den gang han ble kjent med Konrads mor, Marta Olsdatter.

"Jeg husker fra den tid jeg gikk på seminariet i Klæbu, (1881-83) at vi seminarister søkte en skomaker som bodde bortenfor skogen bortenfor prestegården, ved veien til Seminariet. Hans navn vet jeg ikke, men jeg husker hans ansiktstrekk, og det har slått mig: du skal se at dette har været far hans Konrad. Han bodde på venstre side av veien, så vidt jeg husker," skriver kirkesangeren. Riiser blir også opplyst om at Konrad Karlvik "er en meget bra, kristligsindet mann" som gjerne vil ha greie på sin far.

I sitt svar skriver sogneprest Riiser at Ole Olaussen Valstad, f. 1848, døde av kreft den 7. desember 1914, og ble begravd på Klæbu kirkegård.

Ole Valstad bør ha kommet til Klæbu rundt 1875. I august 1876 får han datteren Ingeborg med "Pige Serine Larsdatter Hougrøen. Begges 1te Leiermaal", noterer presten i kirkeboka. Med tanke på at Valstad hadde en sønn fra før, bør det vel ha stått at det var barnefarens "2.et Leiermaal".

Neste gang man finner skomakerens navn nevnt er i februar 1878. Da er han gift og får datteren Anne Sofie. Kona, Laura Ovedie Karstine Amundsdatter, var født 1857 i Trondhjem.

Familien bor da i Thanems-halden. Barnet dør imidlertid bare noen måneder gammelt.

Skomakeren var kjent som en meget god sanger, men livet på ble nok ganske mollstemt, særskilt for kona Laura Ovedie.

Året etterpå får de sønnen Oluf, som dør føre 2 års alder. Familien bor da på Grubbhaugen, stedet som senere fikk hete Valstadhaugen. Høsten 1881 kommer en ny Anna til verden. Hun dør våren 1883. Siden følger døtrene Anna (den tredje med samme navn) høsten 1883, Lina i 1885, Elen i 1888 samt tvillingene Olaf og Lovise i 1890.

I løpet av en knapp uke dør ytterligere fem barn

Mange epidemier herjet bygda i disse årene. I 1891 ble Klæbu rammet av difteri, som på den tiden var en av mange livstruende sykdommer. På Valstadhaugen ble alle barna smittet. Den 20. mai døde tvillingene, og 6 dager senere døde Anna, Lina og Elen. Av de 8 barna som Laura Ovedie hadde satt til verden fantes nå ingen igjen. Men livet måtte gå videre. Våren 1892 fødte hun nok en sønn, Olav Ludvig, og to år senere kom Arnt Edvard til verden.

"Tæring", - tuberkulose, var en annen fryktet sykdom. Den hjemsøkte også Valstadhaugen der Laura Ovedie ble smittet. Utslitt etter 10 barnefødsler i små og vanskelig kår, hadde hun nok ikke så mye krefter å stille med. Men livets motbør var allikevel ikke slutt for hennes del.

I 1898 noterte presten i kirkeboka at "Pige Ingeborg Larsdatter, f. 1862 ", hadde født en "uekte" datter. Barnefaren var "gift mand, skomager Ole Valstad." Det var "Hendes 3je Leiermaal med 3 forskjellige personer" mens det fremdeles var "Hans 1te Leiermaal." Ingeborg Larsdatter var med største sannsynlighet født i Lyskletterøa, men tjente som taus på Me'ugla. Da barnet døde noen måneder senere, hadde hun Lyskletterøa som bopel.

Den 24. mai 1902 fikk Laura Ovedie slutte sin strevsomme og smertfulle jordevandring. Presten noterte i kirkeboka at dødsårsaken var "tæring". Hennes to gjenlevende barn var da 8 og 10 år gamle.

Men skomaker Ole Olaussen Valstad levde videre. Til tross for datidens strenge moral ser det ikke ut til at hans noe vidløftige maksime rammet hans sosiale status. Han var og forble en betrodd mann som bl.a. figurerte flittig som fadder til barn rundt om i bygda.

Straks før jul i 1903 giftet han seg på nytt. Denne gangen med den 14 år yngre tause fra Me'ugla, Ingeborg Larsdatter, som han tidligere hadde fått barn med. I april året etter ble hans fjortende og siste barn født. Som tidligere nevnt døde Valstad av mavekreft i 1914. Han ble 66 år gammel.

Etterord: Min mor, f. 1905, husket skomaker Valstad. Han var en flink yrkesutøver, og det var stor stas å få gå dit og bestille seg nye sko. Men etter hvert som "kjøpeskoene" kom på markedet dalte hans popularitet, spesielt hos jentene. Da Karen Aune, f. 1900, og Anna Forseth, f. 1899, skulle konfirmeres, ville ingen av dem høre snakk om heimgjorte sko. Det måtte være "kjøpesko". Men verken på Lia eller Guttusten fikk de gehør for slike snobberier, så de unge damene fikk pent gå til Valstadhaugen og bestille seg hver sitt par. Dette var i 1914 og mor var bare jentungen. Hun var på besøk hos sin bestemor på Aune, og fikk følge med de kommende konfirmantene til Valstadhaugen og bestille seg nye sko. Skomaker Ole Olaussen Valstad var således i virksomhet til straks føre sin død.

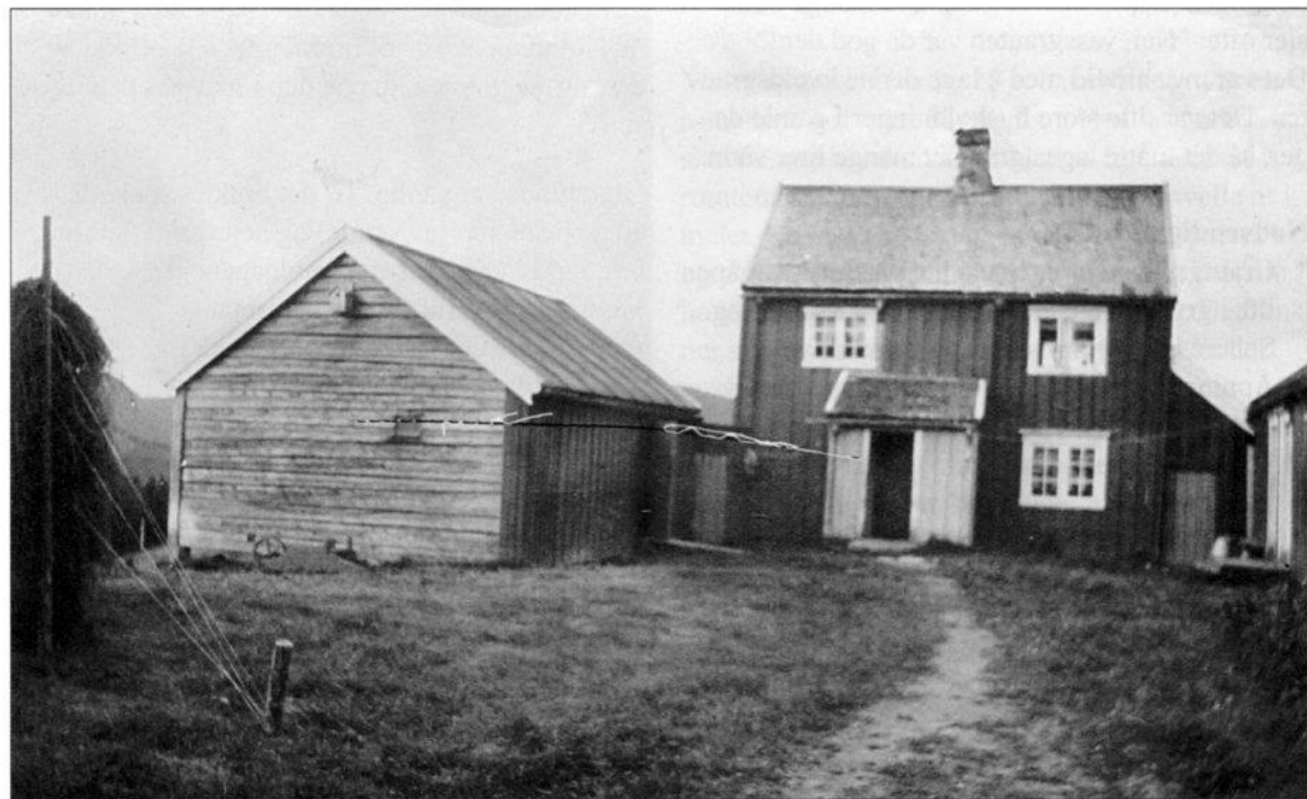

Grubbhaugen - Valstadhaugen.



Matskikker i Klæbu i gamle dager

Av Aid Sæter

I tidligere tider var strevet for det daglige brød langt mer slitsomt enn i dag. Mesteparten av råvarene ble skaffet til veie ved rått arbeid, og heldige var de som eide jord og dermed kunne holde husdyr, dyrke korn og andre matvekster. Temaet mat, er altfor vidt, og vi begrenser det derfor til å omhandle mat laget av korn og mel.

I Trøndelag er det spor etter åkerbruk alt fra yngre steinalder (år 4000 - 1800 f. Kr.) Det ble dyrka mye bygg, og kornet ble brukt til ølbrygging, byggmelet til graut og baking.

Mat, laget av byggmel

Alle gårdsbruk i Klæbu dyrket bygg (mange dyrket også havre) De fleste som hadde bekker eller elver over jordene laget seg også kverner og malte kornet, både sitt eget og andres.

Vassgraut

Vassgraut var svært mye brukt, spesielt til kveldsmat. For unge mennesker av i dag høres nok denne grauten nokså utrivelig ut, men mange eldre sier ofte: "Nei, vassgrauten var da god den!" Det var mye arbeid med å lage denne kveldsgrauten. Det var ofte store husholdninger i gamle dager, så det måtte lages graut av mange liter vann.

Nødvendig redskap:

- * Grautgryte av jern. Gryta ble plassert over åpen ild, i grue, hengende i en jernkrok / skjerdning. Senere ble gryta plassert på vedkomfyren. Åpningen over varmen ble justert med avtagbare ovnsringer, og gryta satt nedi.
- * Turru / tvare brukt til å røre ut klumper i grauten.
- * Grautause, dette var ei stor treause, tverr foran.
- * Grautbolle - i riktig gamle dager ble grauten aust opp i en stor bolle som ble satt på bordet. Noen steder ble det spist direkte fra bollen. Senere ble grauten aust direkte opp i tallerkenene.

Bygget måtte være malt som grynmel for å egne seg til grautkoking. Det var likevel ikke alltid like

enkelt å få grauten jevn og god. Kvaliteten på byggmelet varierte svært fra år til år, og enkelte ganger ble det digre klumper, samme hvor effektiv husmora var med turrua. (Vi lurer på om det var mange som klaget, og sa de ikke ville ha grauten?)

Spising av vassgraut

Oppå grauten bruktes det sirup/melasse(svartsirup), av og til smørøye. Ved siden av grauttallerkenen hadde hver person en liten bolle med tjukk-melk/tettemelk. Barna brukte ofte å ta ei skje av den varme grauten, dyppe den i melkebollen og så spise.

Grautpinne var vanlig. Til det bruktes spekeflesk eller spekekjøtt (av småfe) og heimbaka flatbrød. Evt. også kald potet etter middagen. Vassgraut ble brukt som kveldsmat. Av og til ble det rester, og disse gikk ikke i søpla, men ble brukt på forskjellige vis.

- * Kaldgraut med kokt melk (nysilt) oppå.
- * Grautrester kunne og steikes i panne med litt fleskefeitt og evt. steikflesk. Grauten fikk nå en sprø skorpe, og mange syntes dette var bedre enn kaldgraut med varm melk på.
- * Det var og brukelig å ha med grautrester som nistemat, i et spann eller en trekopp/dall



Oppskrift på vassgraut

9 dl vann

3 dl byggmel

3/4 ts salt

Kok opp vann og dryss på mel. Visp godt så det ikke klumper seg. Kok i 5 min, og ha i salt. Server med sirup, sukker eller møssmør (tynn prim) og god kald melk.

Flatbrød

Flatbrødet er kjent fra middelalderen, og det er et brødslag som ikke ble laget i andre land.

Flatbrødet ble brukt til alle måltider, og det var også vanlig å "lage seg båttå" av flatbrød med kjøtt, fisk, graut, poteter, smør eller ost. Mor til Marit Kleven, Oline Villmo, (f.1907) hadde en spesialvariant som hun kalte "bjellkubåttå". Det var en "båttå" bestående av fisk, potet, smør med flatbrød både under og oppå. Dette var nok luksus-varianten av "båttåen".

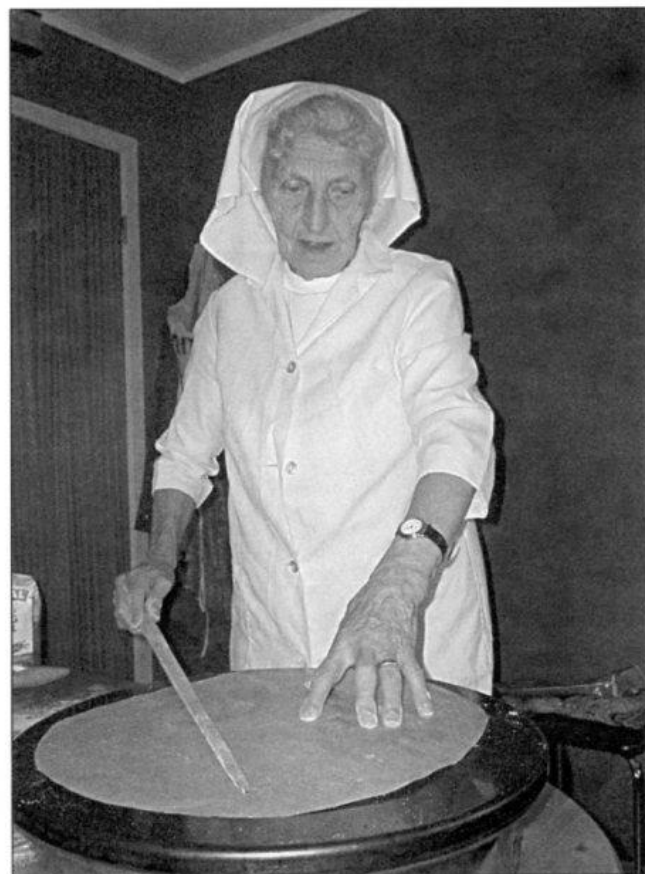

Oppskrift.

1 kg byggmel

5 - 6 dl vann

1 liten ts salt

Det må ikke være for mye salt i deigen for det tar bort den gode melsmaken.

Melet og saltet blandes oppi bakebollen/trauet, romtemperert vann has oppi og blandes godt. Så skal deigen kvile under et klede i ca 1/2 time i romtemperatur. Dette for at vannet skal svulle ut i melet. Etterpå rulles deigen ut til lange "pølser" og deles i emner. Emnene klemmes godt mellom hendene, slik at kanten blir jevn og rund. Det lønner seg å bearbeide emnene godt for da blir det enklere å kjevle leivene ut etterpå.

Emnene dyppes i utbakstmelet og legges "taksteinsvis" tilbake i bakebollen. Det er viktig å dekke til emnene med et klede. Det må ikke dannes skorpe på emnene.

Else Damm (f. 1928) er en erfaren flatbrødbaker. Hun flyttet til Klæbu i 1972, og har bakt flatbrød siden hun begynte som husholderske hos Hongset i 1975. Hun har prøvd blandinger med potet, kokt eller rå, raspet og byggmel. I de senere år har hun stort sett brukt bare byggmel i deigen. Til utbakingsmel bruker hun rug eller grov hvete.

Selve utbakingen

Else bruker et riflet kjevle. "En kommer ingen vei med et glatt kjevle", sier hun. Leiven skal ikke kjevles for tynn. Etter at kjevlingen er ferdig, bruker hun en rutet tretrinse / flatbrødrull for å jevne ut kantene. Nå arbeider hun fra midten av leiven og ut mot kanten. Hun steiker flatbrødet straks, på ikke altfor varm takke. Flatbrødet skal steikes seint, da blir det jamt, seigt og sprøtt.

De ferdigstekte leivene legges oppå hverandre, og et plagg legges over.

Den ferdige flatbrødstabelen lagres tørt og ikke for kaldt. Ved for kald lagring kan brødet bli seigt. Rengjøringen av kjevle og trinse er litt spesiell.

Lappkake / hyllkake / skeibladkake

ca 1/2 l byggmel

litt salt

3/4 l skummet melk (det kan også brukes vann)

Røra skal være tjukkere enn pannekakerøre. Røra legges med ei skei på god, varm takke/hylle. Ble spist med sirup eller møssmør på. Brukt til kaffebrod.

I flere hundre år ble slik mat stekt på ei hylle (stor malmplate). Hylla ble lagt på en jernring med tre bein. Jernringen ble plassert over åpen ild. Senere ble hylla plassert på en stor vedovn.



Melkiste fra museet på Teigen.

Else er nemlig svært nøye på at det ikke skal brukes vann, for da kan kjevlet "slå seg". Hun bruker i stedet kniv og børste til å få bort alle deig- og melrester.

Else Damm bruker flatbrød til så godt som all slags mat. I tillegg har hun et gourmet tips: "Bryt flatbrødet i småbiter oppi en tallerken, litt sukker, melk, søt eller sur. Dette kalles flatbrødsoll, og er nydelig sommermat!"



Ingebjørg Forsberg demonstrerer koking av graut.

OBS:

Vi vil gjerne ha andre opplysninger om mel og melmat fra gammel tid i Klæbu. Har du kunnskap som kan utdype dette temaet, vil vi gjerne ha kontakt. Kom på besøk, ring eller skriv til noen i redaksjonskomiteen.



Konfirmanter i Klæbu kirke 1. juli 1934



Konfirmationsdag den 1. juli 1934

Nr.	Konfirmantens fulde navn <small>(ogens efternavn)</small>	Nær		Fødested <small>(bygd eller by, og paa hvilket stille gjævt)</small>	Bopæl <small>(bygd og gård, eller i hvilken gård og huse nr.)</small>
		født	dødt		
1	Asbjørn Toralv Flatjord	28	20	Klæbu	Bostad
2	Ole Andreas Moe	29	16	Do	Moe
3	Arild Hegstad	25	14	Do	Brandhaugen
4	Martin Renaa	21	14	Do	Bjerklien
5	John Brøttemsmo	2	14	Do	Flatheim
6	John Petri Vorendal	29	9	Selbu	Dragsten i Selbu
7	Ole Fiskvik	21	2	Selbu	Selbu
1	Gyda Marie Holm	25	27	Klæbu	Uglsve
2	Anna Kristine Storø	13	27	Do	Fjærem
3	Aase Johanne Bye	20	22	S. & A. Skjånes Klæbu	Uglsve
4	Anna Grendstadbak	11	22	Klæbu	Hyttfossen

Første rekke fra venstre: Anna Grendstadbak, Hyttfossen. Aase Johanne Bye, Uglsve. Sogneprest Arne Skjånes. Gyda Marie Holm, Uglsve. Anna Kristine Storø, Fjærem. Bak fra venstre: Ole Fiskvik, Solem. Asbjørn Toralv Flatjord, Bostad. Arild Hegstad, Brandhaugen. John Petri Vormdal, Dragsten i Selbu. Martin Renaa, Bjerklien. Ole Andreas Ulseth, Ulset. John Brøttemsmo, Flatheim. (Bildet utlånt av Anna Grendstadbak.)



Om aillerdommen og fattigdommen

Av Husmanden i Sjøbygden

Det ha vertte aillt for mang tå oss gamlinga her te lainns, sei dæm både ti blaåm og borti apperadet. Og det kjæm sæ tå at vi levve for læng.

For mang bli så gammel at dæm levve lokt ihjæl sæ Og slekt bli ailldeles for dyrt for kommun som lyt syt folk tå dåggåm på gammelhjæm og slekt.

Det va my likar før. Når folk byinnt og trækk på åra og itj va götte arbe' længer, fekk dæm sæ kår. Sea kuinn dæm gå der og stuill så læng føyen bar dæm. Ve'n, poteten og det dæm trång vart levert på dørra te bestæmte ti'e, og kjerkskyssen va sekra. Når dæm vart kroppklein eill tuillinn i haue fekk dæm ligg borti sængbænka ti sjølsett kammers og stryk med på naturle vis. Dæm som itj ha nå'a kårstuggu fekk fløtt på gammelhjæmmet de sist åra.

Koffår kainn d 'tj få vørrå som det plå? Og kelles ska det bli no når kommun e komme så på brainnåm? Har itj Husmanden forstainn te å stryk med mea 'n e fresk og falau, så kjæm 'n te å sul opp på Måssåhauga.

Men i fjolhaust va det ein kaill borti fjærnsynet som kom med e bra forslag. Hainn va sørafrå dinn der, på såmmå ailler som Husmanden og kaillt sæ Fred Olsen. Det va itj fale å sjå at det va ein som møddes med å få trygda te å røkk te, det ög. For hainn va russje skrin og beinbær. Nok om det; dinnder Fred ment at når folk bli gammel og skrøpele, og kommun e pænglaus, så kainn dæm fløtt te Spania eill Marokko og bo på gammelhjæm der. For i de lainnåm e aillt så bellig, både maten og steille. Pangsjon e my mer val der, og følket e beint ut gla' for å få dit oss gamilinga, sa 'n.

Husmanden vesst fösst itj kerr 'n skuill tru. Men da'n ætte kom det ein polletikker som kaillt sæ Kal i Hagen borti fjærnsynet og sa det såmmå. Gammelt folk lyt planlægg framtia si, ment 'n. Men på Måssåhauga ha framtia bestaindig komme læll, uta at Husmanden ha trångt å vøl det slag. Så slekt bli d' itj lagt nåa vuddu ti. Men hælta lyt 'n pass på, så langt ha 'n Kal i Hagen rætt. De der toainn va karra som vesst kerr dæm snakka

om, for Husmanden forsto dæm sön at bægge ha kjøft sæ kvarsi stuggu ni Syden. Godt og varmt haultes det ut å vørrå der, og det e bra for oss som både e gjektisk og har reinnsel i kroppa. Husmanden vart rættle oppliva tå det 'n haul. For så pænglaus som dæm e her i bygden, så nøtte d 'tj å bli sængliggainn på Måssåhauga. Og ska 'n te og kjøp sæ hælta så bli pangsjon skryp.

Men tebakers åt 'åm Fred Olsen og 'n Kal i Hagen. Det e reint skammele kerr sytåt og otakknæmmele mang tå oss gamlinga bli med åra. For tru du 'tj at engkvainn skreiv ti avisåm ættepå og klåggå på tebaue! Det va frammoinn språk og det va for langt bort, ment dæm, skjönt 'n Fred fortælt at det va itj mer einn e kvarters flyreis milla Spania og Marokko. Og det e itj mer einn Husmanden trøng for å gå bortåt bækkæ ætte e par folå vatn.

Husmanden bestæmt sæ for å fløtt så furt 'n mærtt at hælta byinnt å svekt. Dæffor strauk 'n beinvein nedåt doktera for å hør kerr hainn ment om testainn. - 'N Torske lytta fösst på hjartet for å hør ætte om det slo. Og det gjol det. Da va Husmanden fornögð foreløbig, betalt for sæ og gjekk heimatt.

Men det e itj bærrer no tedags att gammelt folk har det vanskele. Før i ti'n va det my gamlinga som mått gå i gålåm og tigg. "Stavkailla" og "stavkjærringå" vart dæm kaillt. Men det væsst tå aillt e at de derrainn byinne og kammå tebakers.

Husmanden ha møtt flere tå dæm ni blankbygden det sist året. Einast sjælnainn e at no går dæm itj bærrer med ein stav. Nei, i dag bruke dæm to, og så plå dæm ha ein pank på rygga som dæm har tölåinn sinn ti.

Du kainn sjá hopa på ein tí-
 ðlöv styttja uta butikken
 somti. Pangsjonista aill i hop,
 - sjølsagt med ei trygd som e
 for lita te lávvá på, men for
 stor te á svelst íhjæl tå.Og da
 lyt dæm ta stavainn og ut og
 tigg.

No e d'tj bærrer gamlinga som
 fær són ætte veiám. Nei,
 somm menne á ha sjett både
 olfórarn og kánná hass fárrá
 og gå med stava. Og e det te-
 feille, sá e det mer einn skrø-
 pele. Samtile sei det ein heil
 del om kelles det stár te med
 pængám borti Herredshuset. -
 Nei, det e sekrast á árn sæ
 gammelhjæmspláss ni Syden.

Me'a Husmanden satt og kvilt
 sæ oppmed Tuftstugguinn,
 bestæmt 'n sæ for á fløtt te
 Marokko. For dit mátt gå an á
 fá sett på med 'ám Fred når
 hainn skuill vein dinn sámmá.
 Husmanden ska itj ta med sæ
 mer einn det som rømmes tí
 ryggsækka. For í Marokko e
 det læværr bestaindig. Der kainn 'n
 gå tí bærrer skjortarmám heile áret.
 Hássá og slekt e det ingen
 som bruke. Følk går einten bærrføtt
 eill tí hukkelskom.

Men det likast tå aill e at pangsjon
 e sá my mer val der. Du slæpp
 sett og hægd tí dæ. Og vil Hus-
 manden ha engkvart og blainn 'pi
 kaffen, sá e det bærrer á fá sæ tí
 det. Det e det sjølsagt på Mássá-
 hauga óg, men det són ággá med
 det bestaindig. For kvar gång Hus-
 manden ska breinn sæ tu ein skvætt,
 sá lyt 'n fárrá og dákká fram og
 tebakars milla stuggu og grindsleet
 for á várrá sekker på at itj læns-
 mainn kjæm snikainn. - Nei, det
 ska bli godt á kámmá på ein pláss
 der følk bærrer sett og rojje í sol-
 skjænnet med kaffekoppám sinn,
 uta at óverheita lægg sæ borti.
 Husmanden ha vertte mer einn
 fornøgd tå á kanæfflas med dinn
 der lænsmainna.



Men sá va det a Dagros. Ho vil vel itj 'n Fred ha
 møa med á frakt. Og det e itj á veint. Men det går
 heiller itj an á lætt att ho elein på Mássáhauga.

Husmanden vart nødd te á gjørrá som 'n Kal í
 Hagen sa; planlægg framtida. Og ætte fler vukku
 ombestæm 'n sæ. Det bli itj fløtta te kortje Spania
 eill Marokko. Det bli India istan. For der e kyn
 hellig sto det á lássá tí e bla'. Sá dit e a Dagros
 vælkomminn óg. Og dit går det an á ta trennet frá
 Heimdal med a Dagros tí krøtterravn.

Det her med frammoinn sprák e itjná som
 Husmanden kvie sæ for. Følk lyt fá snakk som
 dæm plá. Ein gammel sjøbygg sett itj á bry haue
 sett med slekt. Førræssen ha Husmanden vertte sá
 tonghault at 'n hørre itj kerr følk sei læll.

I 2003-utgaven av bladet oppfordret vi leserne til å komme med sine egne opplevelser fra krigen 1940-45. Fra Oppedgård har vi fått denne historien som Einar Hallan opplevde som gutt. Einar f. 1928, var sønn av Tore Hallan og vokste opp på gården Hallan.

Husrazzia i Klæbu høsten 1942

Far og jeg hadde vært i konfirmasjon hos mitt søskenbarn på Heimdal. Dette var på høstparten i 1942, og tyskerne hadde beordret unntagelsestilstand og portforbud. Dette innebar at ingen uten "lovlig" ærend fikk bevege seg utendørs etter klokka 20. Overtredelse ville medføre straff, og det var ikke noe man utsatte seg for i den tiden. Vi brøt opp fra selskapet i 19-tiden og syklet hjem- over til Klæbu.

Vel kommet hjem, forstod vi at her var ikke alt som det skulle være. På gårdsplassen stod to motorsykler med sidevogn. På den ene sidevogna

var det oppmontert et maskingevær. Gestapo var ankommet gården og gjennomførte husransaking. Min eldre bror Jon, og hans kone Olga, var naturlig nok meget oppskaket over dette uventede besøket.

Det var fire tyskere som hadde kommet. Tre var menige Vermacht-soldater og lederen var politi i Gestapo.

Gestapisten herjet og skreik, slo i bord og vegger og oppførte seg som en villmann.

Grunnet språkproblemer forstod ikke min bror og svigerinne hva de lette etter.

Gestapisten irriterte seg også over

at soldatene ikke utførte ordrene hans kvikt nok. Mens dette pågikk kom min svigerinnes bror Sverre, på besøk. Han observerte motorsyklene, fikk betenkeligheter og ville snu, men for seint. Han var blitt sett - ut kom gestapisten og brølte at han skulle komme "herein" litt forttere enn svint. Olga ville ringe en kjenning som kunne tysk, slik at de kunne få oppklart hva de lette etter, men ble hindret av en av Vehrachtsoldatene. Min bror ringte lensmannen, men da han fikk høre hva det gjaldt, sa han "nei - dette må dere ordne selv. Vi kan ikke legge oss opp i dette."

Nå bar det ut på låven.

Med en hesjestaur gikk gestapisten løs på høyet. Stakk stauren inn i høyet og brølte.

Etter ei stund forandret fyren taktikk- Sverre skulle flytte høyet fra høyloftet til forgangen foran kubåsene! Først forsøkte han å spille uforstående til oppdraget, men med et hevet mausergevær mot seg var ordren ikke til å misforstå.

Min bror Jon fikk et annet oppdrag: han skulle tømme potetbingen!

Olga og Jon som nyforlovet par.



Omsider kunne gestapisten triumferende legge to gamle kragpatron-hylser på kjøkkenbordet. Nå vil le han vite hvor geværet var. Olga visste at det aldri hadde vært noe gevær på gården, men å forklare det var ikke lett. Hun ropte på Jon, og han skjønnte nå at de hadde rotet i noen skuffer i den gamle skomakerbenken som stod på kjøkkenloftet. En av soldatene ble med opp, for Jon ville vise hva hylsene var brukt til. Vår bestefar var skomaker og brukte hylsene som holker på sylskaft. Kappet i passende lengde og med kon fasong, var hylsene perfekte holker! Det var flere syler med holker på alle skaft. Soldaten tok med fire-fem av sylene og returnerte til kjøkkenet. Gestapisten stakk dem demonstrativt i kjøkkenbordet. Jon viste bildet av bestefar og fortalte at dette var syler fra hans virksomhet som skomaker - Schumacher. Schumacher - jawohl. Dette utløste en skikkelig diskusjon mellom tyskerne og gestapomannen ble mektig rasende. Han stormet ut og bort til motorsykkelen med maskingeværet og satte i gang å skyte opp i åsen uten noe mål å sikte på.

Soldaten som hadde stått vakt ved motorsyklene tok dette ille opp, brølte til gestapisten og rettet faktisk Lugereren sin mot ham. Sverre som hadde sabotert høyflyttinga, så det hele fra låvebrua. Gestapofyren hadde hatt utrolig flaks med skyteøvelsene sine. Bare minutter etter kom en tysk bil kjørende på veien der hvor kulene hadde gått. Det var befal i bilen og de ga ordre om at de fire ransakerne skulle avslutte og forsvinne. Det var ikke noen vennlige ordelag ifølge Olga, og ordren var ikke til å misforstå.

Litt senere ringte sentralen og fortalte at portforbudet var opphevet - til stor lettelse for alle. I ettertid ble det diskutert om dette var angiveri eller ren slump om hvem som skulle ransakes. Jon trodde også at en av soldatene kunne norsk, men ikke ville røpe det.

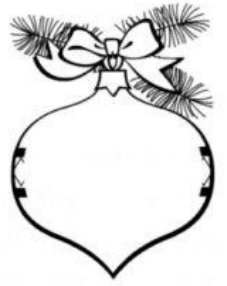

Bilde av Tanemshalden eller Hallan.

Fangehullet i Klæbu

I den tiden det var skysstasjoner rundt omkring i landet var det også behov for å ha et sted å "innlosjere" krakilske reisende. I Klæbu hadde vi flere skysstasjoner, bl.a. på Rønningen Søndre. Denne gården hadde et såkalt fangehull, populært kalt "tukthuset". Dette var et lite rom/ei lita bu i fjøsgangen. Det hadde ingen vinduer, ingen varmekilde, men en liten benk å slå seg ned på.

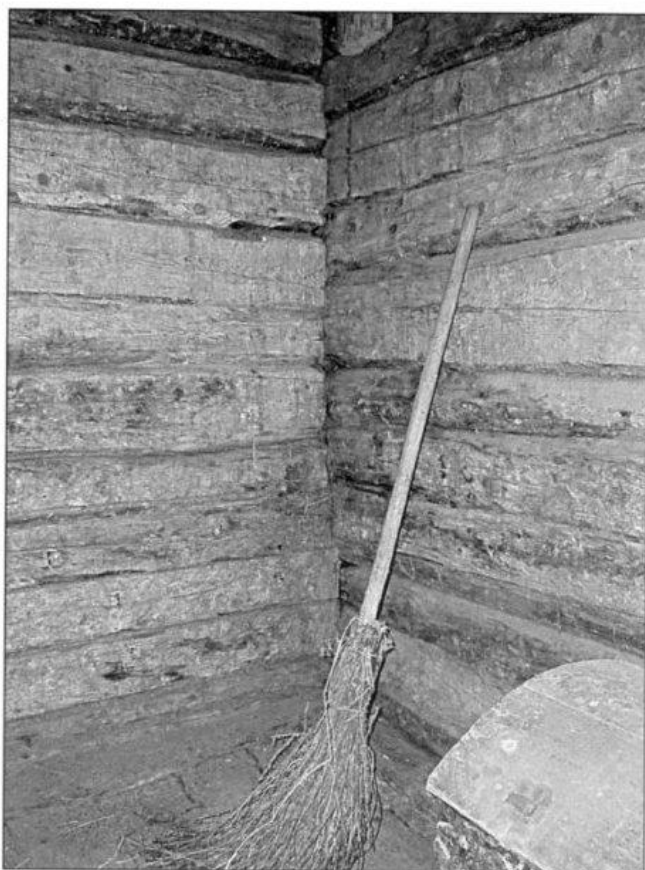

Jonetta Rønningen, (f.1927) er født og oppvokst på Rønningen Søndre. Hun bor fremdeles her, og er blitt fortalt mye om hvordan gården fungerte som skysstasjon. Det hun selv husker fra sin barndom er stallplassene som var reservert de reisende. Disse var plassert i nærheten av gårdens egne stallplasser. Stallbygningen står enda, men nå fungerer den som "stall" for en traktor. På spørsmål om hun tror at noen reisende har måttet overnatte i "tukthuset" svarer hun: "Nei, det trur æ itj - foillkaillan roa seg nok fort når dem kom inn i mørket der".



Vannkilden på Herdagshaugen

En av nestorene i laget, Per Ulseth, tipset oss om en artikkel i boka "Gjervan krets" av Kåre G. Hugås. Her skriver Hugås om Herdagshaugen på Langåsen i Nordmarka. Opplysningene bygger på samtale med Bjarne Varmdal.

Bjarne Varmdal fortalte om Helligdagshaugen eller Herdagshaugen som den het i dagligtale. Ved den haugen ligger det en vannkilde som kommer rett opp av berget, som de trodde skulle ha helbredende virkning. Vatnet i denne kilden frøs aldri til, samme hvor kaldt det var om vinteren.

Bjarnes bestefar Hans Varmdal, hadde fortalt ham at rundt 1850 til 1870-årene brukte folk fra Dragsten, Jonsvatnet og Klæbu å samles på Herdagshaugen to ganger om året for å holde oppbyggelse, og å drikke av kildevatnet. Hver nyttårs-aften samlet de seg der og brente bål, laget mat, drakk kildevann og holdt oppbyggelse. Enda i 1920, fortalte Bjarne, brukte folk fra Dragsten på nyttårsaften å dra dit for å drikke vann, og se på rakettene fra Trondheim. Herdagshaugen er den høyeste toppen på Langåsen (525 m.o.h.)

Jeg ble litt nysgjerrig, og etter Bjarnes anvisning gikk Rolf Hugås og jeg for å se om vi fant denne kilden. Vi gikk fra Dragstsjødalen til Sniptjønna,

langs vinterveien til kvernkjøerne, og til Svarttjønna.

Videre krysset vi Vikdalen, og kunne med egne øyne se at gamle ærverdige Gerhard Schønning hadde rett med hensyn til at Vikdalen sluttet litt forbi "Svarte tjern" (Se oldtids og litt nyere minner rundt Jonsvatnet). Til slutt kom vi på toppen av Langåsen og begynte å lete etter kilden. Vi gikk og leita en times tid før vi fant den. Den lå godt gjemt under en framstikkende bergnabbe, så det hadde vært vanskelig å finne den uten at vi visste omtrent hvor den var. Så klart og blankt vann har jeg aldri sett før. Det var en rein og klar smak av det, og vi tok med oss en skvett heim. Min kone påsto at det hadde en oppkvikkende virkning på henne, men det kunne bare være tilfeldig. En ting tror jeg bestemt, og det er at vannet inneholder mye mineraler, fordi fjellet det kom fra, besto av grønnaktig stein. Jeg har hørt at grønnfargen betyr at grunnen er kalkholdig, men jeg vil driste meg til å betvile riktigheten av dette.



*Vannkilden.
Foto: Anders Skjenald
september 2004.*

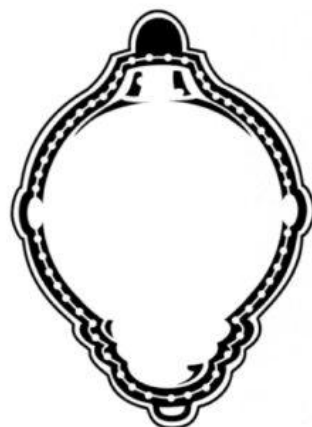

Kongebrevet fra Hjellien

Av Klaus Hjellien har bladet fått se kongebrevet som han har i sitt eie.
Vi har funnet dette så spesielt at det også pryder forsiden på bladet dette året.
Som en ser, er brevet utstedt under unionskongen Carl 15.

34
1861/15
N^o 36.

4000 1861
1791/61
1861/15
1861/15
1861/15

Fem og Tredive Speciedaler og 24 Skilling.

Kl. 15.



1861.

Carl,

af Guds Naade Konge til Norge
og Sverige, de Gotthers og Venders.

Gjøre vitterligt: At eftersom Knud Clausen Hjellien under Auktionsforhandling, afholdt den 28^{de} Januari 1861, for den under 4^{de} Artilleribatalion henkørende overaltlige Hofgaard Hjellien, Nr. 20, N^o 34 i Alde Skinglas, af Skyl 3 Daler 4 Oet 24 Skilling, har gjort et Præd af 4256 - fire tusinde, to hundrede, femti og sex - Speciedaler, med Raahøje af den husefine, nye, den residierende Capellan til Danmarks i Skindjære, ifølge Lov af 25^{de} August 1848 & 10 tilkomnende aarlige Afgift, huthus eller Kirke-Departementets Afgave indgjør 7 - syv - Speciedaler og 8 - otte Skilling, saamt med Forbehold af Vedkomnendes Ret til de Landebygd, og da dette Præd ved 18^{de} maaedagale Resolution af 23^{de} Januari 1861 er antaget, saa meddeles i Forhold forøvrigt til Auktionsvilkårene hermed bevilget Knud Clausen Hjellien lovligt Eiendomsforretning paa den nævnte Gaard Hjellien med alle retsmæssige Tilleggender.

Dette Gjorde man ikke Skinglasset, forinden samme Hofgaardens Grundlægger behørig Forretning for at have betalt Hofgaardens, men, eller hans for denne indskilte Landebygd, forinden kommer til Skinglasset, foregnet med Raahøje og

Bakgrunn: Etter Reformasjonen overtok kronen deler av gården. Brukerne bygsler da gården helt fram til 1792. Da avholdes "syns - og besigtelsesforretning" på Hjellien. Gården skal fungere som sjefskvarter for det "Selboiske kvarters kaptein von Kruise. I årenes løp bodde flere militære der: kapteinene Matheson, Kuhle og Krog, samt majorene Hegermann og Meidell. Alle sjefer for det "Selboiske kompani".

Den 20. januar 1861 kjøper Knud Claussen Hjællien (1827 - 1903), på auksjonsforretning "den under 4. Artilleribataillon henhørende overtallige Chefsgaard Hjællien..." Som vi ser gikk gården for 4256 Speciedaler.

Fiendtkommunens betryggende bevilling

Giort i Christiania d. 6^{te} April 1861.

Under: 1. Sejl.

Efter Hans Majestæt. og naadigste Befaling:

Th. P. Rosenkrantz

Konink. Kirck. Kichenward. (H. H. H. H. H.)

Spejelderup

*Det er godkendt i Kitten ved Klæbo
Maares Bøtning den 1. juni 1861 og indført i Landetags
folie 45. Der beordres at af skuldbørst. gaard Hjællien
er påført en flade Karstedt. Løst til sigtning. Højst
1000. Løst og indført af 18. April 1861. Højst 2. Løst p. p.
At Tingkammeret med sin indvilling er betalt 4. juni. Spej-
derup. - Bundebe.*

Guttedager ved Fjæremsåsen i 1940/50-årene

Gjenfortalt til Hans Henrik Solheim

Redaksjonen er invitert heim til Elin og Per Håvard Rønningen. Sammen med oss er også Ola Østhus og Helge Østerberg.

Praten og fortellingene om hverdagsliv for fire guttunger på 1940-tallet går lett. Her er nok stoff til å fylle ei hel bok ifølge Helge. Det gamle ordet om at moroa må en skape sjøl, hadde disse fire forstått til fulle.

Det var en liten verden på landsbygda i 1940-årene, men når impulsene kom ble de omsatt og kopiert umiddelbart.

Ofte med en spesiell lokal vri. Det ble arrangert sirkus på låven, og trapeskunstere i tau fra taksperrene sto ikke noe tilbake for ordentlig sirkus.

Arnt Krokum var spesialist i å kle seg ut som kjerring - og med sine spillopper fikk han latterdøra opp på full gap hos tilskuerne.

Da OL i Oslo gikk av stabelen i 1952, fattet guttene interesse for bob-kjøring.

Ola var en nevenyttig ungdom. Oppildnet av en ivrig kameratgjeng, ga han seg i kast med å lage tegning av en firemannsbob, muligens med "Adressa" som kilde.

Nordset hadde et prektig snekkerloft hvor guttene fikk boltre seg. Her ble bob'en nå konstruert, og meier laget i smia på gården. Da faren, John Østhus, fikk se denne farkosten, skjønte han fort at den måtte ha skikkelig bremseutstyr. Han smidde da ei dobbel bremseklo til å feste bak på doningen.

Bernt Rønningen var billakerer på A/S Anco og skaffa lakk.

Foran ble boben prydet med nasjonalfargene.

Jomfruturen gikk ned Nordset-bakkene med start der hvor Hans Reiten bodde.

På blank-is og med fire karer om bord ble farten formidabel. I en sving langt nedi bakken hadde "Fjæremskaran" vært og strødd med grus. Her endte turen og fire fartsgale karer inklusive nyervervet bob, forsvant inn i snøfonna.



Guttene rundt Fjæremsåsen i full fart ned Krokbakken i heimlaga bob. Fra venstre: Ola Østhus, Arnt Krokum, Per H. Rønning og Helge Østerberg.

Vi bringer her både arbeidstegninger av boben v/Helge Østerberg og tegning av "firerboblaget" av Marit Kleven.

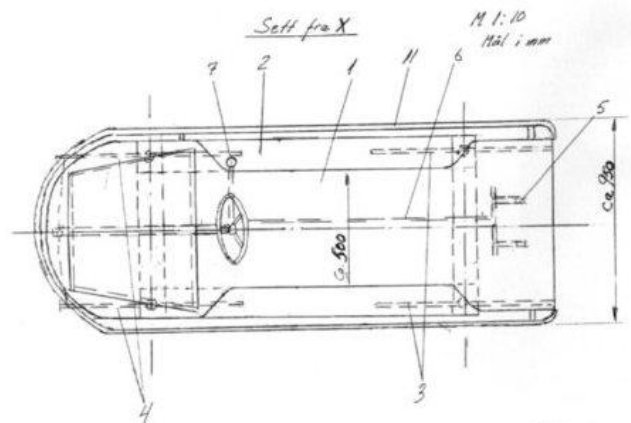

14.09.04 HES

Snitt A-A

1. Sete (Gruispanel)
2. Fotbrett $3/4 \times 5"$
3. Bakmeier (Fast) $2 1/4 \times 1/4"$
4. Formeier (svingbar) $2 1/4 \times 1/4"$
5. Bremsklo (smidd)
6. Bremsstag
7. Bremsheandtak
8. Ratt
9. Bakre børebjelke $4 \times 4"$
10. Fremre børebjelke $4 \times 4"$
11. Fender (Røt Aluminium) $3/4"$ 12: Front (1mm stålplate)

N.B. Meiere er ledet i feste på midten. Nasjonal farge

Farge: Grå (Litt gråtass traktor)
Vekt: Ca. 70 kg.

Byggeår: 1953

Konstruktør: Ola Østhus

Konstruktørstøtte: Vi andre

Inspirasjon: OL 1952 i Kviteseidstrøka Øst

Kjøreegenskaper: Meget god. Toppfart: Stor.

M 1:10 Mål i mm

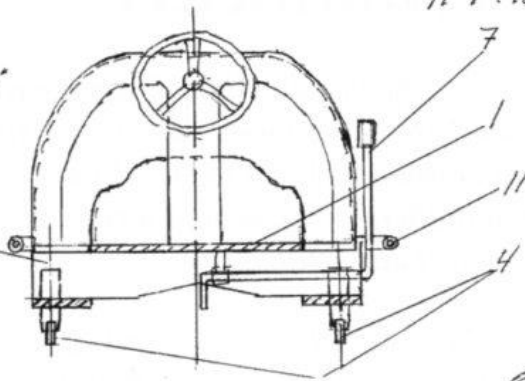

Sett fra Z

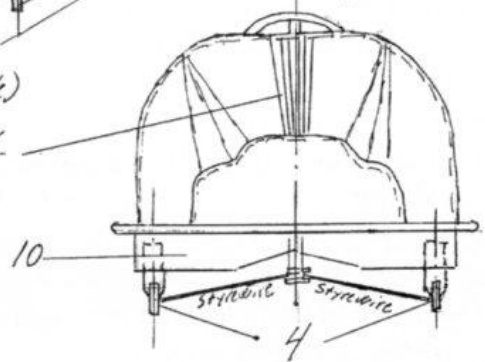

14.08.04 Hg

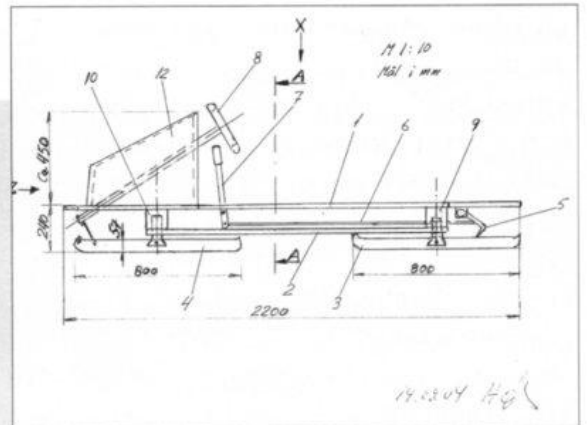
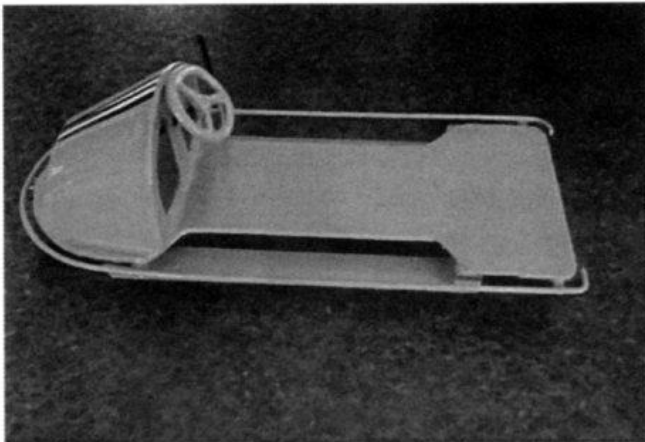

14.08.04 Hg

Modell av bob'en laget av Helge Østerberg.

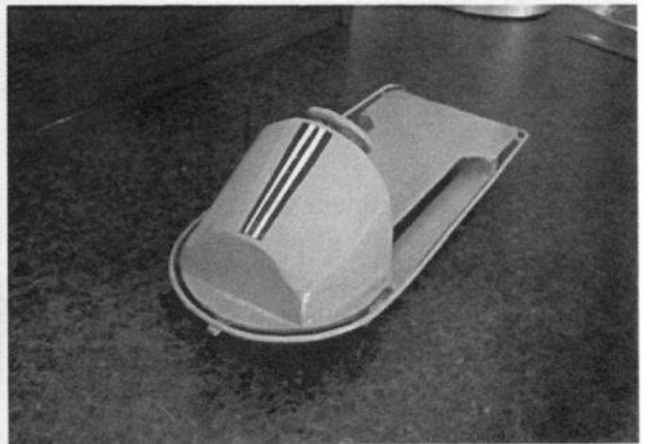
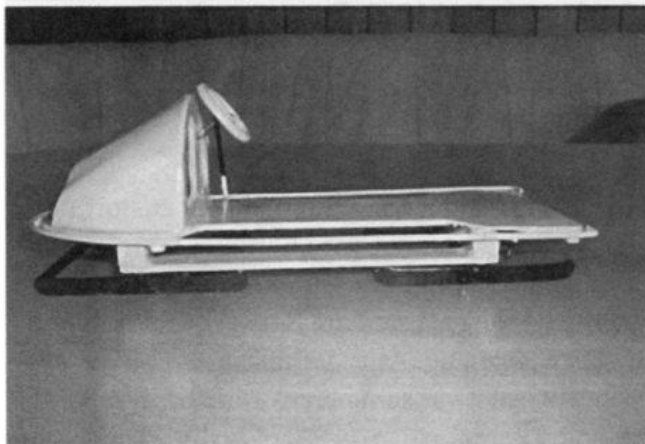

Klæbu Mannskor

Etter som Klæbu Mannskor er 60 år i år, vil jeg fortelle om noen av mine opplevelser med koret i den første tida jeg var med.

Jeg begynte i koret høsten 1953 da jeg var 15 år.

Det var ikke mange mulighetene den tida til å være med i noe musikalsk i Klæbu.



Det var mannscoret på denne sida av elva og så var det hornmusikken på den andre sida, eller «borta elva» som vi sa.

Det sa seg sjøl hva en kunne være med i, for avstandene var for store til å delta i noe på den andre siden av elva.

Inn i grenda hos oss var det flere som var med.

Både Asbjørn, Paul og Aksel Flatjord var med i koret. Paul og Aksel kom opp fra byen og var innom Bostad før de for på sangøvelse.

Olav Sneegen, Johan-Petter og Harald Fiskvik var også med.

Seinere begynte også Jan-Kåre og Steinar Berg.

Johan Petter hadde tidlig lastebil, og befordringen til sangøvelsene var på denne lastebilen i all slags vær. Men vi var ikke så godt vant den gang, og var sjeleglad at vi fikk være med. Mange ganger hadde arbeidsdagen til Olav Sneeggen blitt så lang at han enten sprang eller vinters tid tok skia fatt til sangøvelsene.

Øvelsene var i lillesalen i Ljosheim (samme sted som Prix Klæbu).

Det var et brukbart øvingslokale så lenge det ikke var kaldt. Men vinters tid kunne det være både kaldt og ufyselig på mange måter, men vi var ikke så godt vant. Det gjaldt å være godt kledd.

Men stort sett så var den godt oppfyrt.

Det var Aksel Flatjord som var dirigent den tida.

Aksel var musikkutdanna, og hadde gått i en hard skole til domorganist Ludvik Nilsen. Han trakterte et pesende trø-orgel også kalt harmonium til stemmeøving.

Oppvarming av stemmene var ikke oppfunnet enda, og det var bare å gå på med samsang eller stemmeøving med en gang. Hver stemme ble øvd ved orgelet, og de andre hadde rikelig anledning til å prate sammen. Jeg ble 1. bass og ble stående på ytterste fløy til høyre når en står foran koret.

Paul Flatjord sto like bak meg, og jeg må si at jeg

lærte mye av han. Det var få noter den gangen. Mye måtte læres utenat, og det er enkelte sanger fra den tida jeg ikke så ei note på. Men den tida var en ung og sangene og tonen lærte en ganske fort. Gehøret måtte øves opp med årene. Det er ikke alle som har den evnen medfødt.

I den tida hadde jeg inntrykk av at de fleste røykte. Det var før at vi fikk høre om nikotinens skadelighet. Mange ganger, særlig om vinteren når det var kaldt, og en ikke kunne lufte, så var lufta stinn av røyk inne på lillesalen i Ljosheim.

Selveste dirigenten var storrøyker, og måtte ha pauser for å stille nikotinhungeren.

Øvelsene gikk med fynd og klem.

Kolbjørn Trangrud var en av de beste 1. tenorene og tok sin oppgave alvorlig. Han kunne i pausen øve på noen vanskelige toner for seg selv og utbrøt da: "Detta var vanskeleg gett, je får det itte tell".

Vi opptrådte på 17. mai både i kirka og om kvelden på festen i Ljosheim. Koret hadde også juletreffest, og av og til kirkekonsert. Det ble også arrangert flere underholdningskvelder også i andre kommuner. På slutten av femtitallet hadde vi som solist tenoren Arne Bjerger. Han omkom under St. Svithuns forlis i 1962. Et stort tap for trøndersk musikk-liv.

Ellers så var sangerstevnet det store målet for sesongen.

Orkla og Gauldal Sangerforbund var et stort forbund allerede den tid, med bortimot tretti kor.

Det kunne gå livlig for seg på sangerstevnene, særlig på sangerfesten om lørdagskvelden. Svært få hadde egen bil. Alle var innkvartert privat, og sangerstevnet var sommerens store begivenhet for mange i koret.

Når det gjelder det musikalske var det Paul og Aksel som var primus motorer. ”Æres den som æres bør,” heter det.

På 10-års jubileet i 1954 hadde koret jubileumskonsert i Ljosheim. Her ble som sluttnummer oppført ”Leiv Erikson” av Oskar Borg, med noen medlemmer fra Handelstandens orkester i Trondheim som musikalsk ledsagelse. Ellers så hadde vi jubileumsfeiringen i Ljosheim, og festmiddagen var pølse og potetstappe med ei flaske øl eller brus til hver. Etterpå var det dans til Holthes trio.

Festen ble leda av Henry Olsen som var en flink vert.

Når en tenker tilbake til 50-åra så er det mange gode sangerminner som kommer fram. De aller fleste som var med da har slutta som aktive sangere på grunn av alderen. Noen er også gått bort.

Ingar Lium.
Forhenværende 1. bass og
fortsatt mannskorsanger.



Klæbu Mannskor med dirigent T.D. Olsen (1946).

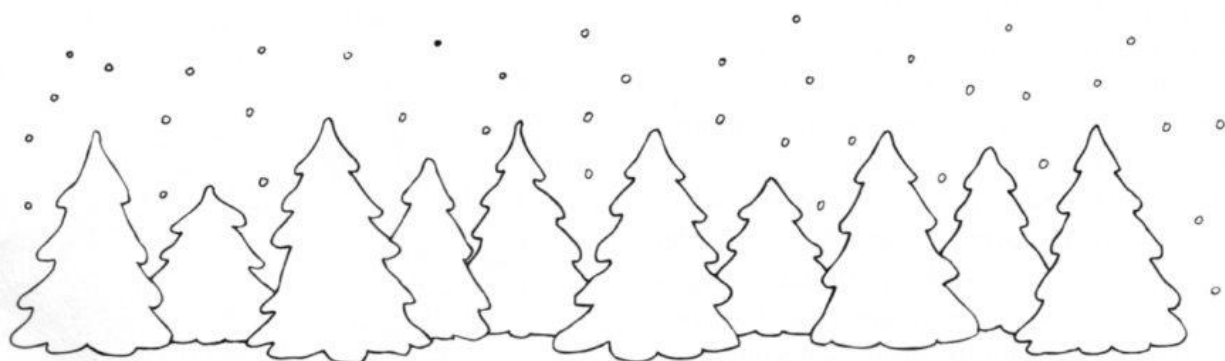

Vårvandring på gjengrodde stier

Av Hans Henrik Solheim

Lørdag 5. juni inviterte historielaget til vandring langs en av de gamle veifarene i Klæbu. Denne strakk seg fra Selbusjøen over Ståggån om Halset, Bostad og ut av bygda ved Stavlund mot Digre i Bratsberg. Ved Bostad var rundt 30 historieglade samlet til en interessant vandring under ledelse av en engasjert John Lium.



På Bostad.

Etter noen minutters vandring passerer vi hytta til Alf Flatjord, og gjør en stopp på toppen av bakken. Rett opp for oss har vi da husmannsplassen Bostadtrø, for lengst fraflyttet og med knapt synlige spor etter at naturen har tatt over.

Her hadde imidlertid seinere generasjoner andre aktiviteter. I denne skråninga lå hoppbakkene Erikbakken og Toskhauve. Erikbakken hadde navnet sitt etter Erik dreng på Stavlund. Han var fra Lesja og døde rundt 1910. Erikbakken hadde en noe merkelig profil, etter kulen var bakken nærmest innhul og nedslaget var som å lande på flata. Sivert Devle hadde bakkerekorden med 28,5m. Det fortelles at Paul Forseth hoppa på langrennski i Erikbakken, landet på ryggen like ved ei svær rot, men var like hel. Verre gikk det med Herman Hukkelås. Han brakk foten og ble sittende med den på en skammel påska 1943.

Toskhauve hadde navnet sitt etter ei ku som stakk av på Stavlund. Denne bakken lå lenger nede ved dyrkamarka og bød ikke på de samme utfordringene som Erikbakken.

Vi nærmer oss Stavlund. Ovenfor skal husmannsplassen Stavlundsberg ha ligget. Denne skal ha blitt forlatt før 1900. Tidligere lå Stavlund lenger oppe i lia enn der den nå ligger. Et godt stykke ovenfor gården lå husmannsplassen Kolbotnan.

Herfra skal det være en fantastisk utsikt over bygda. Turen går videre nordover i frodig terreng. Her vokser det hassel og alm, noe som viser at det ikke var en tilfeldighet at Solem var den eneste gården i Klæbu som fikk modent korn i uåret 1812.

Et stykke oppe i lia litt nord for Stavlund har husmannsplassen Stavlunds plass ligget. Restene etter plassen var synlig da John Lium var gutt.

Veien svinger nå slakt til høyre, og vi nærmer oss Svartdalen og Svartdalsbekken. Her er kommunegrensa og vi er i "byen". Før vi når fram til Digre, passerer vi innslaget til Bratsberg kraftverk hvor svære masser med stein ble fraktet ut. Oppe i skråningen ligger den vakre gården Digre.

Kårkona på Digre, Reidun Dretvik, forteller at det var et sikkert vårtegn da hun var lita jente, at det kom taterfølge kjørende på denne veien.

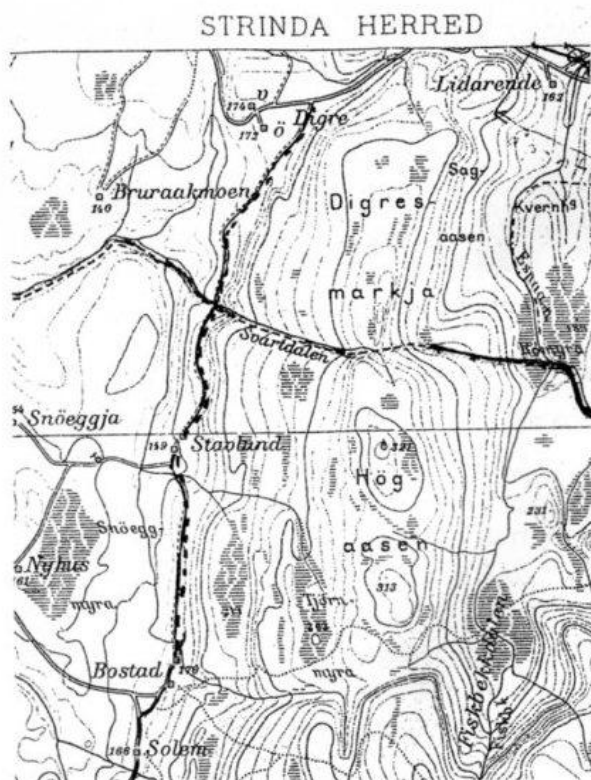



John Lium.



Martha Grendstad og Gunhild Hukkelås.

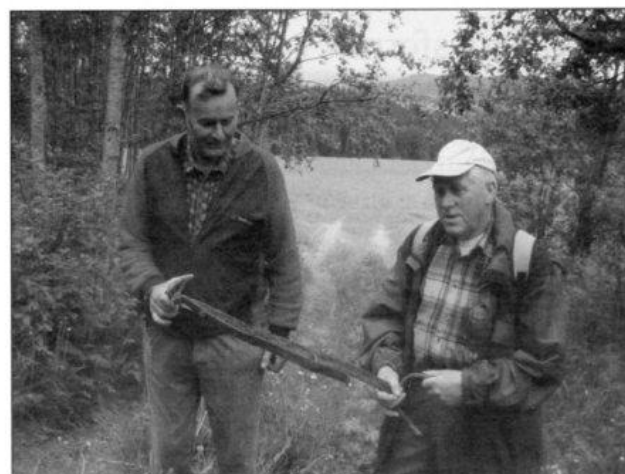

Lars Grendstad og Ole Haugum.



Bostadflata.

Etter denne vandringa samlet deltakerne seg på Bostadflata, hvor Historielaget spanderte kaffe fra svartkjel. Martha Grendstad orienterte om lagets planer for merking av gamle veifar i bygda og Ingebjørg Forsgren fortalte om tilsvarende arbeid i Sjøbygda. Formannen Ole Haugum takket initiativtakerne og deltakerne for ei trivelig vandring, idet de første regndråpene begynte å falle.



Klæbu Historielags Årsskrift og bygdekalender er de ideelle julegavene til slekt og venner i og utenfor bygda. Også årsskrift fra tidligere år kan kjøpes etter henvendelse til foreningens styrelse og Klæbu Sparebank.

*Ola Østhus
forteller om en
litt tragisk
hendelse fra
sin ungdoms-
tid*

Av Marit Kleven

*En kveld jeg nettopp hadde lagt meg
klarte jeg å gjespe kjeven ut av ledd.*



Far var oppe enda - han var bestandig sent i seng. Jeg gikk til han for å få han til å ringe etter lege og drosje. Det var helt umulig å snakke så jeg måtte skrive alt på lapper. Dette ble ganske tidkrevende. Han vekket mor. Hun ble helt forstyrret og sa vi måtte få tak i Anne Reiten. Jeg måtte da skrive "hva i all verden de skulle med henne".

Det ble bestemt at jeg skulle til distriktslegen på Heimdal. Vi hadde ikke legekontor i Klæbu den gang.

Far ringte til Andreas Krokbakken som hadde Klæbus eneste drosje. Min søster Kjellrun og en venninne som var hos henne, syntes dette var så moro at de holdt på å le seg fordervet.

Det var ikke så vondt, men jeg ble fryktelig klar i kjeven av å sitte og gape. Jeg måtte se meg rundt etter noe jeg kunne putte i munnen for "å stø opp litt". Mor hadde skrelt poteter som lå i vann. Jeg fant en passe stor potet og stakk den i munnen.

Dette var i tolvtida om kvelden og det tok over en time før Krokbakken kom sigende. Han var ikke kjent for å overskride fartsgrensen den karen. Da vi passerte Tiller, - fikk jeg brekninger. Det satte fart i han og sjåfør Krokbakken fant gasspedalen. Jeg trodde faktisk jeg skulle kaste opp og det var tydelig at det ville han helst ikke ha noe av.

Vi kom da fort til distriktslegen og det tok bare noen få sekunder å få kjeven på plass igjen. Etter denne hendelsen sier jeg alltid fra når jeg er hos tannlegen. Jeg tør bare ikke gape høyt.

Siden den gang har jeg ikke hatt "problemer med kjeven". Krokbakken sa forresten i ettertid at "det var noe av det værste han hadde kjørt på noen gang". Det var nok litt nifst at det satt en fyr og gapte til han hele tida.

St. Hansaften 2004

Av Marit Kleven

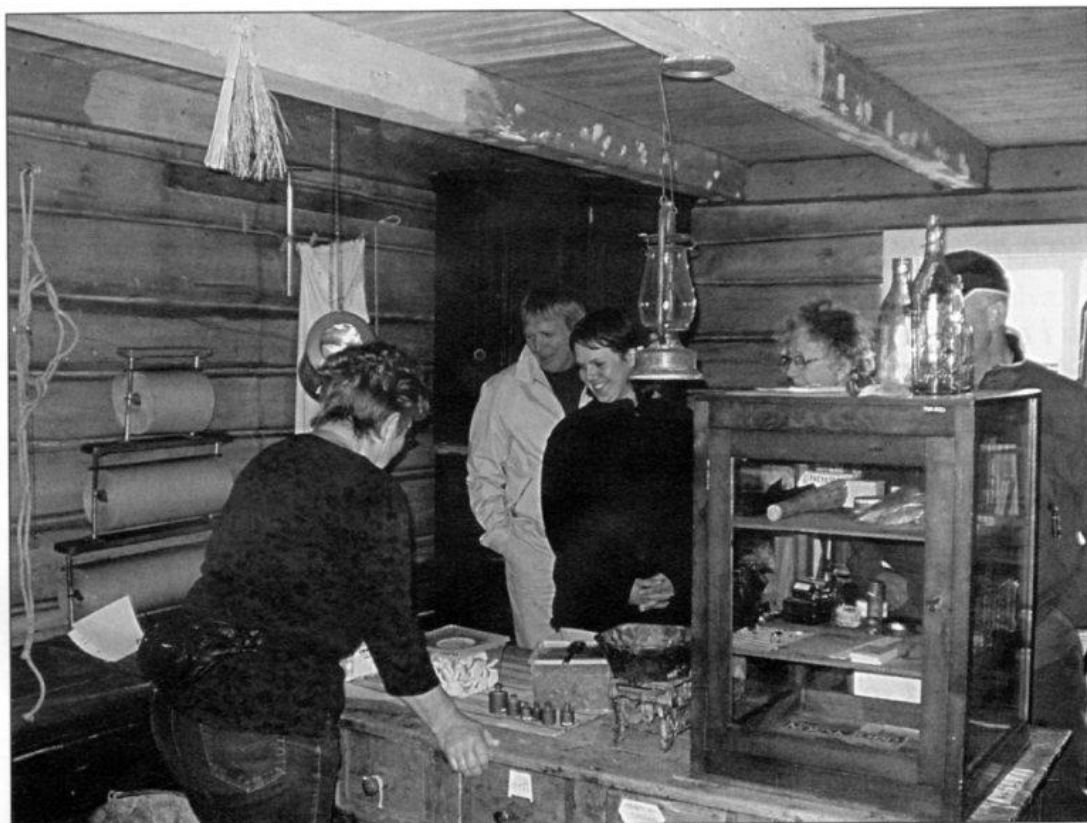

Tradisjonen tro var det også i år St.Hansfeiring ved Klæbu bygdemuseum på Teigen. Godt over 300 personer møtte opp. Det var innbudte gjester fra omliggende historielag til stede. Teaterlaget "Håssåsig" trakterte spellstykket "En dag på Teigen i år 1875". Ingebjørg Forsberg hadde skrevet stykket og flettet inn en god del historie og kjente navn. Med levende dyr som hest, kopplam og hønen "Tuppa" ble det hele et populært innslag for både liten og stor.

I Masstua ble det solgt rømmegraut, vassgraut, kaffe med lapper og is. Gottersalget i butikken i låna gikk strykende. Konkurranser med melkespannkasting var en selvfølge. Litt regn på slutten ødela litt av stemninga, men vi ser likevel tilbake på et vellykket arrangement.



Støtt våre annonsører



Johan Olsen Engum, f. 1852, og hans veiproblem

Av Ingebjørg Forsberg

Da Johan Olsen Engum, f. 1852, kom fra Gudbrandsdalen og slo seg ned som husmann på Nesset i Sjøbygda på slutten av 1800-tallet, fantes ingen kjørbar vei dit. Kontakten med omverden gikk via sjøen eller over myrene når de hadde frosset til.

Ute i ura i retning Nessenelva løp imidlertid en sti som geitene hadde tråkket opp - "Geitsti'n". Denne stien har vært synlig fram til våre dager, men er nå skjult under mose og nedrast stein.

Den hang bokstavlig talt i løse lufta med stupbratte ura og brådjupe sjøen nedenfor.

Marie Engum (Granøyen) f. 1888, fortalte på sin tid at den fungerte som hennes og andre barns skolevei. I gamle kommunestyreprotokoller finner man søknader fra Johan Engum som ba om hjelp til en tryggere skolevei for barna. Men svaret han fikk fra de styrende var at barna nå var så gamle (8-10 år) at de burde klare seg selv.

Et alternativ var å losjere inn dem hos folk nærmere skolen.



Parti av "Stien/Storsti'n" ved Nesset. I ura ut mot sjøen (til høyre) gikk geitsti'n som var gangvei fram til 1922.

Johan Engum gjorde flere framstøt hos kommunen for å få veiproblemet løst. Som vi ser så løste det seg til sist, men da var Johan gammel og orkesløs. Det ble sønnene Karl, f. 1890, og Ole, f. 1894, som til sist hakka og sprengte ut berget ca. 20-25 meter ovenfor Geitsti'n og fikk til kjø- og gangvei til Nesset.

Ute ved elva, der Nesset fra gammelt av hadde sag, fulgte veien sjøkanten langs Sagbukta. Siden bar det oppover det man i daglig tale kalte Litjsti'n, som i dag er borte. På 1950-tallet måtte veien nemlig sprenges inn i berget ovenfor på grunn av at Selbusjøen ble regulert. Over homper og steiner bar det siden videre fram til foten av Storsti'n eller Sti'n som den bare ble kaldt etter at Litjsti'n forsvant. Over bekken i dalbunnen ble det murt ei steinbru som fremdeles er inntakt.

I dag er også denne ferdselsåra på vei å forsvinne på grunn av at stein har rast ut. Bildet viser deler av Sti'n/Storsti'n slik den ser ut i dag. Ute i ura til høyre løp på sin tid Geitstien, som i dag har gått tilbake til naturen.

Kart fra 1914 viser at sistnevnte ferdselsåre ikke krysset kjørvеien før den kom opp på toppen. Der delte den seg slik at en sti tok av til Ludvig Forseths eiendom mens den andre tok av til høyre og fortsatte langs bergkanten og ned til nær Nesset/Sjølia. I dag er det bilvei fram til Gråsteinsmyra og Nesset, og omtalte veifar trafikkeres kun av turgåere.

Nedenfor følger Kommunestyrets behandling og resultatet av søknaden som Johan Engum fremmet:

14. februar 1920. "Andragende fra Johan Engum om kommunebidrag til oparbeidelse av vei til Nesset.

Enstemmig beslutning: Man anser en forbedring av adkomsten til Nesset for høist påkrevet, og man er villig til å yde et bidrag. Forinnen beløpet bestemmes, pålegges ordføreren at henvende sig til de interesserte eiere i Nesset om de vil være med og yde et litet bidrag. Saken utsettes til næste møte."

Den 11. mars samme år var saken oppe i Herredsstyret på nytt."Utsatt sak fra møtet 14 f. m. Andragende fra Johan Engum om bidrag til vegforbindelse til Nesset. Der er innkommet svar fra Ludvig Forseth at han er villig til å skaffe gratis tømmer og planker til bru over Neselva. Huitfeldt & Co vil intet bidrag yde.

Enst. beslutning: "Det henstilles til Johan Engum å sørge for grund til omhandlede vei og få den utstukket i marken. Når det er i orden vil Herredsstyret stille seg velvillig med hensyn til bidrag."

29/1- 1921 "Skrivelse fra A. Huitfeldt & Co hvori meddeles at han ikke kan ta standpunkt til spørsmålet før til vaaren, paa barmark, - angaaende veigrund til gaardsvei til Nesset."

Den 28. august 1922. "Ref. forslag fra komiteen for gaardsveie saalydende:

Herredsstyret bevilger av kommunekassen et beløp - stort kr. 150,- som stilles til disposition for Ole Engum som foreløpig bidrag til fortsatt arbeide med den paabegyndte adkomst til Næsset.

Enstemmig beslutning: Der bevilges Ole Engum kr. 150,- som bidrag til videre istandsettelse av veien til Næsset. Ole Engum er ansvarlig for at vedkommende grunneiere gir tillatelse til grunn. Kommunen fraskriver sig ethvert ansvar likeovenfor grundeierne.

P. Lium

J. E. Nervik

Z. Brekke."

Humlehager i Klæbu

Av Ingebjørg Forsberg

Humle er omtalt i Frostatingsloven, og planten har vært dyrket i Norge siden 1100-tallet. I 1661 kom et påbud om at hver bonde skulle anlegge humlehage. Dette førte til et sterkt oppsving i dyrkingen som varte fram til midten på 1800-tallet.

I Klæbu og Tiller var det 25 humlehager på det meste.

Tørket humleblomst ble tilsatt ølet under brygging. Det ga drikken smak og gjorde den samtidig mer holdbar. Humle ble også brukt som beroligende og søvndyssende middel innen folkemedisinen. Finnes det fremdeles rester etter disse hagene i bygda vår?



Her ser vi bilde av Sørborgen gård. Gården lå der hvor ungdomsskolen ligger i dag (gammelfløya). Oppetter veggen på hovedlåna vokste det humle.

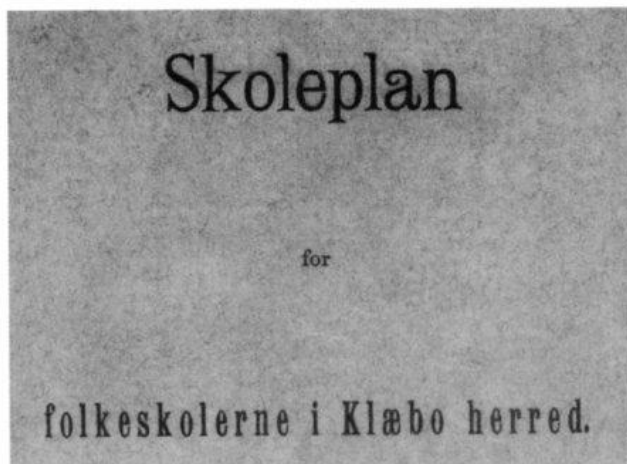

2det afsnit.

Optagelse, opflytning og prøver.

§ 1.

Skoleåret regnes fra skolens begyndelse efter slåttonen og til dens afslutning næste års sommer (før slåttonen).

§ 2.

Begyndere optages i skolen i regelen kun ved skoleårets begyndelse, nemlig:

- Alle, som den 1ste september s. å. har fyldt 8 år; disse pligter at møde, forsåvidt de ikke ellers modtager den fornødne undervisning.
- Alle, som den 1ste september s. å. har fyldt 7 år; disse kan være med.
- Alle, som inden samme års udgang fylder 7 år, ifald det ønskes, og der er plads i skolen.

Som regel bør børnene indsættes i skolen ved den 1ste optagelse efter det fyldte 7de år.

§ 3.

Børn, som har modtaget nogen undervisning, kan også optages til andre tider og på den plads i skolen, hvor læreren, eller om det forlanges, skolestyret finder det efter sit udviklingstrin hører hjemme.

§ 4.

Elever opflyttes i højere klasse ved skoleårets slutning efter lærerens bestemmelse, der kan påankes til skolestyret.

§ 22.

Læreren bør beflicte sig på at behandle børnene med kjærlighed og alvor, omhyggelig våge over, at de viser flid, orden, sanddruhed, lydighed og sædelig opførsel, og i det hele lade det være sig magtpåliggende at vinde deres kjærlighed, agtelse og tillid.

Børn, som udviser et dadelværdigt forhold, har han at advare og formane. Frugter ikke dette, og legemlig tugtelse i enkelt tilfælde ansees fornøden, må sådant tildeles på en måde, som ikke er anstødelig for sædeligheden eller skadelig for barnets helbred. Læreren bør nøie våge over sig selv, at han altid forholder sig med upartiskhed, og når han straffer, viser sindighed og aldrig bruger usømmelige udtryk. Legemlig straf*) må kun anvendes efter samråd med og i overvær af et af tilsynsudvalgets medlemmer eller en medlærer. Den må kun tildeles med

*) Søens kreds: Tugt efter loven, men foreløbig for et år uden ris eller slag.

4de afsnit.
Timefordelingstabel.

	Skole med 1 kl. for hver afdeling.		Skole med 3 kl.		
	1ste klasse.	2den klasse.	1. afdeling.		3die klasse.
			1ste klasse.	2den klasse.	
Kristendomskundskab	7	7 ^{1/2}	7	7	7
Norsk	10	8	10	8	7
Regning	4	6	4	6	6
Geografi		2		2	2
Historie		2 ^{1/2}		2 ^{1/2}	2
Naturkundskab		2		2	2
Skrivning	4	3	4	3	2
Sang	2	2	2	2	2
Håndarbejde				2	2
Tegning					2
Gymnastik		1 ^{1/2}		2	2
Sum	30	36	30	36	36

*) Disse timer anvendes til forberedende undervisning i de tre indklammede fag, i begyndelsen væsentlig som ansøkel- sesundervisning.

2) Disse timer kan efter omstændighederne anvendes veksel- vis til et af de indklammede fag.

Anm. I den frivillige undervisningstid, som måtte blive tillagt en folkeskole, må fagene vælges og timerne fordeles mel- lem dem under hensyn til de behov, som på ethvert sted måtte gjøre sig gjældende. Ved denne undervisningsord- ning må det, navnlig når den ikke søges af alle folke- skolens elever, iagttages, at sammenholdet i klasse- og gruppenundervisningen i den lovbefalede skoletid ikke bry- des. For de almindelige skolefags vedkommende må der derfor i den frivillige skoletid ikke såmeget arbeides videre frem mod folkeskolens undervisningsmål, men der må mere lægges an på at meddele undervisningen inden den for hvert skoletrin fastsatte ramme paa en fyldigere måde.

5te afsnit.
Orden og tugt.

§ 1.

Inden hvert skoleårs begyndelse meddeler skole- styret efter at have indhentet forslag fra lærerne efter samråd med vedkommende tilsynsudvalg hver lærer en skolerute med opgave for hans skolekreds vedkommende over, på hvilke tider af året og på hvilke steder, skolen inden hver kreds skal holdes. Afvigelse kan ske efter indhentet tilladelse fra skole- styrets formand, og hvis sådan ikke betimelig kan erholdes, efter samråd med tilsynsudvalget. I sidste fald indsendes snarest muligt indberetning til skole- styrets formand.

Afskrift af skoleruterne tilstilles overtilsynet.

§ 2.

I betimelig tid for optagelsen af nye elever har læreren med bistand af tilsynsudvalget for hver skole- kreds at tilvejebringe fortegnelse over alle børn i alderen fra 7 til 15 år.

De børn, som allerede er elever af skolen, eller som måtte ønskes optagne i denne, tilsiges derfor at møde i skolen til bestemt dag.

Senest en uge efter den til fremmødet bestemte dag tilstilles fortegnelsen skolestyret med særskilt opgave over de børn i alderen fra 8 til 15 år, som ikke har fremmødt, med tilføjet oplysning om, hvor- vidt og i tilfælde hvilken undervisning (privat eller offentlig) ethvert af disse børn nyder eller har nydt.

Kongsberg militær rifle

Kr. 75-

modell 1871

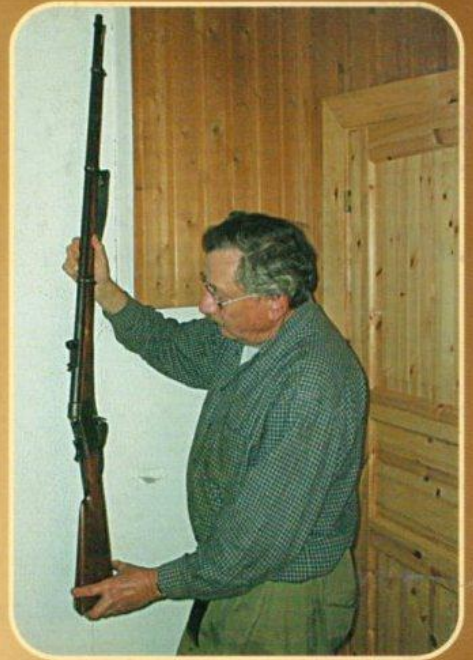

Av Klaus Grendstad

Dette er historien om ei rifle og hvordan den kom til Målsjøåsen. Riflen stammer fra Målsjø gård. Den var med på flyttelasset til Iver Tanemsmo, da han med sin familie flyttet fra Målsjøgården til Berg på Tanem. Bruket Berg er også kalt for Kleiva på grunn av gårdsveien. Geværet er vanlig standard, men det uvanlige er at det fremdeles samler skuddene eller kulene meget bra. Jeg klarte kravene til elgproven i 2003 med rifla, på andre forsøk. Det må således være et meget bra materiale i løpet. Jeg fikk rifla av Iver i 1985. Iver Tomasen Tanemsmo f. 1883, var min kones bestefar. Våpenet er sjeldent i bruk. Dette fordi et skudd kommer på bortimot 40 kroner. Diameter på kulen er 12 mm, og vekten er cirka 35 gram. Geværet vil selvsagt befinne seg i min familie i all framtid.

Unionsoppløsningen 1905

Klæbu Historielag ønsker å markere 100-årsjubileet for unionsoppløsningen. Innlegg i bladet må ha en eller annen forankring til bygda. Vi vil oppfordre våre lesere til å bidra med stoff. Dette kan være fortellinger om opplevelser som er blitt fortalt, det kan være militære effekter, bilder, brev, postkort og annet. De militære anleggene lå vel helst i Stjør- og Verdalen for Trøndelags vedkommende. Skulle det ringe en bjelle, tar vi med takk imot alle bidrag.

Red.

se også: www.nb.no/baser/1905/skolesidene

Årsmøtet 2005 vil bli kunngjort senere.